

*Ihr Schwimmbad mit der
Energie aus Abgasen beheizen*



Dieses private Schwimmbad war bis zum Herbst 2002 ungenutzt.

Vom ungenutzten Schwimmbad...

In diesem Mehrfamilienhaus in Kreuzlingen hatte sich der Bauherr seinen Traum einer Wohnung mit angeschlossenem Schwimmbad und Wellnessbereich verwirklicht. Leider führten die hohen Ölpreise und Querelen wegen der Heizkostenabrechnung mit den Mietern dazu, dass dieses wunderschöne, im Dachgeschoss eingebaute Schwimmbad 15 Jahre lang als Möbellager dienen musste. Selbst ein Umbau zu einem Wohnraum wurde schon in Betracht gezogen.

Ein Besitzerwechsel im Jahr 2002 forderte eine endgültige Lösung für das Problem, da der neue Besitzer auf das Schwimmbad nicht verzichten wollte.

Die Lösung war ein TechnaPlus Wärmetauscher, der zusammen mit der Komplettsanierung der Ölheizung projektiert und installiert wurde.

Dadurch, dass der TechnaPlus Wärmetauscher die Energie nutzt, die selbst ein moderner Ölkessel aus Korrosionsgründen nicht nutzen darf, kann seit 2002 das Schwimmbad wieder das ganze Jahr hindurch beheizt und genutzt werden, ohne dass dafür im Vergleich zu früheren Jahren mehr Öl verbraucht wurde.

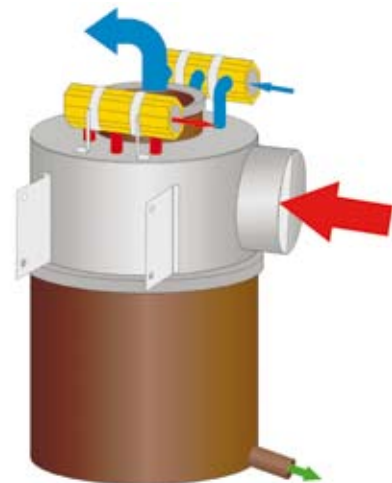

Der TechnaPlus Wärmetauscher kann in diesem Haus zusammen mit einer Schwerkraftweiche die Abgastemperaturen auf unter 45°C abkühlen und somit Kondensationsenergie aus dem Abgas gewinnen. Das hebt den Gesamtwirkungsgrad, auch der neuen Heizung!

Durch ein korrosionsfreies Technaflon Nasskamin werden die kalten Abgase über Dach geführt. Dabei werden im Winter täglich bis zu 200 Liter Kondensat, das sonst als saurer Regen unsere Umwelt schädigt, aus Wärmetauscher und Kamin abgeführt, neutralisiert und zu dem häuslichen Abwasser gegeben.



Lichtdurchflutetes
Badevergnügen über den
Dächern Kreuzlingens

zur ganzjährigen Wellness-Oase



Die grossen Dachterrassen, von denen man einen wunderbaren Blick über Kreuzlingen, Konstanz und den Bodensee hat, können heute, sofern das Wetter es zulässt, das ganze Jahr über genutzt werden. Die Kondensationstechnik im Wärmetauscher und in der Abgasanlage funktioniert wie ein Rauchgaswäscher. Die Abgase werden gereinigt und dadurch wird die Verschmutzung und Schädigung der Terrassen und des Gebäudes durch den sonst üblichen Auswurf von Russ, Asche und braunem Schwefel komplett verhindert.

Ein direktes Beheizen vom Schwimmbadwasser mit dem TechnaPlus Wärmetauscher ist natürlich auch möglich, selbst das Eisfrei halten eines Aussenpools kann der TechnaPlus Wärmetauscher mit kostenloser Energie erreichen. Der TechnaPlus Wärmetauscher ist daher eine ideale Nachrüstlösung für alle konventionell beheizten Häuser mit Schwimmbädern...

Die Aussicht gleitet über den wunderschönen Bodensee und die Städte Kreuzlingen und Konstanz.

Gerne beraten wir auch Sie bei Ihren Energiesparmassnahmen!



Zur Wellness-Oase gehört auch ein Solarium und eine Sauna.

Die Technik

Legende

- Pumpe
- Ventil
- Rückschlagventil
- Dreiwegventil
- Sicherheitsventil
- Entleerhahn
- Handentlüfter
- Thermometer
- Manometer
- Fühler
- Sicherheits thermostat
- Expansionsgefäß
- Ölbrenner
- Gasbrenner
- Reinigungsdeckel
- KWWW** Kalt-Warmwasser
- Taconova MT52

- ① Energiespeicher für Schwimmbadheizung und Brauch-Wasser-Vorwärmung
V=800Ltr.
Ø=0.75
H=1.95
Isolation 130mm

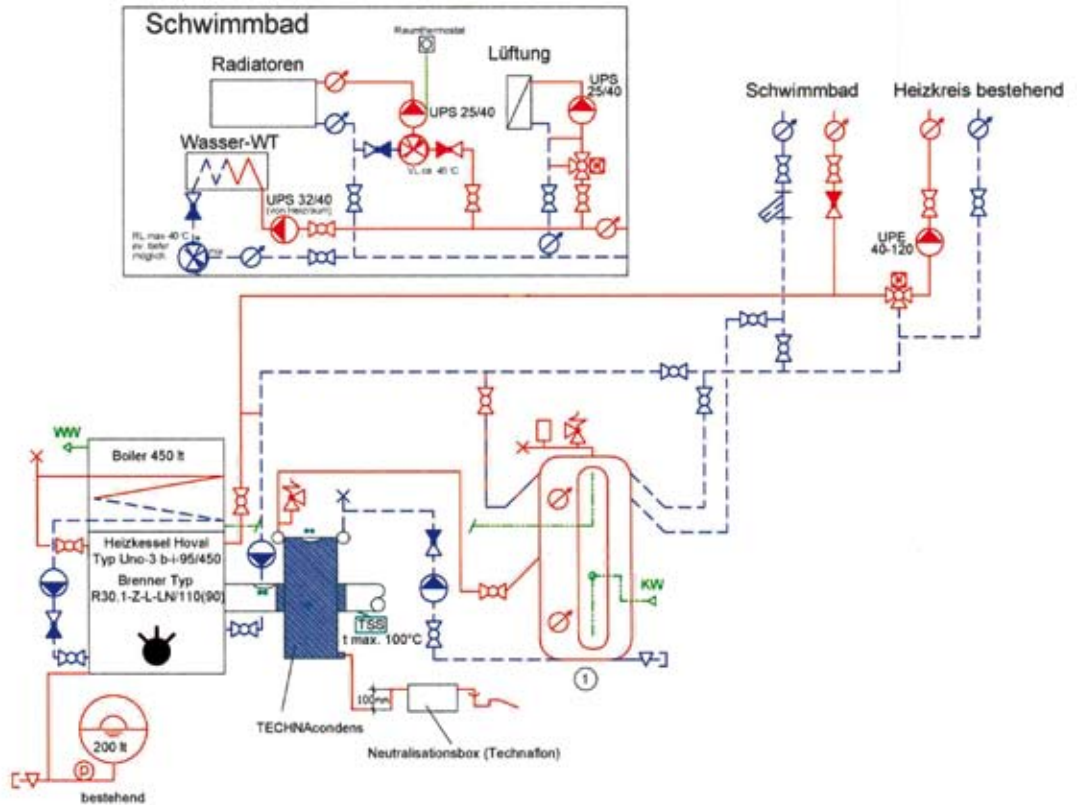

Zwei TechnaPlus-Wärmetauscher hinter dem neuen Ölkessel



Technaflon AG • Konstanzerstrasse 7 • CH-8274 Tägerwilten
 Tel: +41 71 666 8 111 • Fax: +41 71 666 8 170 • www.Technaflon.com • Info@Technaflon.com